

Instructions sur l'Installation & le Fonctionnement Ventilation sur Mur de Côté des Fournaises à l'Huile à Air Chaud

TOUTES LES INSTALLATIONS DOIVENT ÊTRE EN ACCORD AVEC LES CODES LOCAUX, FÉDÉRAUX, PROVINCIAUX ET DE L'ÉTAT MAIS QUI PEUVENT ÊTRE DIFFÉRENTS DE CEUX DE CE MANUEL.

Avertissement pour le Propriétaire
S'assurez de toujours garder les alentours de la terminaison du tuyau, libre de neige, de glace ou de débris.

Olsen
Airco

ECR International Limited – Olsen Division

Lire ce manuel au complet avant de commencer à faire l'installation. Ces instructions doivent être gardées près de la fournaise pour des références futures.



TABLE DES MATIÈRES

1. VENTILATION DIRECTE SUR MUR DE CÔTÉ DES FOURNAISES À L'HUILE DE OLSEN.	4
2. LOCALISATION DE LA TERMINAISON DU TUYAU	4
3. INSTALLATION DE LA TERMINAISON DU TUYAU	5
4. TROUSSE POUR ÉLÉVATION DE LA TERMINAISON DU TUYAU	6
5. INSTALLATION DU TUYAU DE PRISE D'AIR DE LA VENTILATION DIRECTE SUR LE MUR DE CÔTÉ	6
6. INSTALLATION DE LA VENTILATION - TUYAU DIRECT SUR MUR DE CÔTÉ	7
7. FONCTIONNEMENT DES BRÛLEURS À L'HUILE	11
8. AJUSTEMENTS DU RÉGLAGE DE LA FOURNAISE	13
9. SÉQUENCE DU FONCTIONNEMENT	14
10. DERNIÈRE VÉRIFICATION	14
11. RÉFÉRENCES POUR LE PROPRIÉTAIRE	15

1. VENTILATION DIRECTE SUR MUR DE CÔTÉ DES FOURNAISES À L'HUILE DE OLSEN.

L'installation doit être faite par un "Installateur Qualifié". Un "Installateur Qualifié" veut dire un individu qui a été spécialement entraîné ou un installateur autorisé.

Les fournaises à l'huile BCL-S, BFL, BML, HML-B et WML avec les suffixes B2U pour les brûleurs à l'huile séries AFII de Beckett et RBU pour les brûleurs à l'huile séries 40BF de Riello, sont certifiées pour la ventilation à travers le mur en se servant d'un conduit pour obtenir de l'air de combustion extérieur.

La Ventilation Directe sur Mur de Côté est l'idéal quand il n'y a pas de cheminée conventionnelle, ou que ce n'est pas facile à installer; par exemple dans une maison chauffée à l'électricité et qui doit être modifiée pour un chauffage à l'huile à air forcé.

Ventilation Directe ou Ventilation sur Mur de Côté dans l'intention de ce manuel, veut dire un système de ventilation à Fumée Équilibrée. Ce ne doit pas être interprété comme si c'était un système de combustion hermétique.

Les appareils qui ont une ventilation sur le mur de côté demande de la prévoyance et de la planification, parce que la portée des longueurs de tuyau est restreinte, les espaces libres sont critiques, et les codes national et local sont très sévères en ce qui concerne la sécurité. C'est une bien mauvaise stratégie et ce n'est pas l'idéal que d'essayer d'éviter le coût d'une cheminée, d'un revêtement intérieur de cheminée ou de faire des réparations à la cheminée en installant un appareil qui est ventilé sur le mur de côté. S'assurez que la fournaise peut être installée en -dedans des restrictions physiques de la maison et en conformité avec les codes locaux et les réglementations.

Les restrictions physiques incluent les issues pratiques tel que l'espace libre suffisant pour le niveau. Il est recommandé d'installer la terminaison du tuyau dans le champ des vents prédominants de l'hiver. Évitez de placer la terminaison du tuyau où elle serait soumise à de fréquentes bourrasques de vents violents.

Brûleurs à l'Huile:

- i. Beckett AFII
- ii. Riello Fumée Équilibrée (40BF)



TUYAU DE TERMINAISON ASSEMBLÉ

La Série Beckett AF standard n'est pas certifiée pour être utilisée ou recommandée pour les applications à ventilation directe.

Matériaux et Raccords pour Ventilation:

Pour les composantes qui sont disponibles de Olsen, S'il-vous-plaît voir le Tableau D3.

2. LOCALISATION DE LA TERMINAISON DU TUYAU

La terminaison à *travers le mur* doit être installée en conformité avec les dernières éditions ACN/CAN B/139 (CSA) (Canada), ANPF-31 (NFPA- 31) (États-Unis), et / ou n'importe lequel code local applicable.

Un tuyau **ne** doit jamais se terminer:

- a) Directement au-dessus d'un trottoir ou d'une allée pavée qui est entre deux maisons et qui sert pour les deux.
- b) À moins de 7 pieds (2.13 m) au-dessus d'un trottoir ou d'une allée pavée.
- c) En dedans de 6 pieds (1.80 m) d'une fenêtre, d'une porte, ou d'une entrée mécanique d'approvisionnement d'air de n'importe quel édifice, incluant les ouvertures des soffites de surplomb.
- d) Au-dessus d'un compteur / régulateur de gaz et en dedans de 3 pieds (1 m) horizontalement de la ligne centrale du régulateur.
- e) En dedans de 6 pieds (1.80 m) du tuyau de sortie de n'importe quel régulateur de gaz en service ou en dedans de 3 pieds (1 m) du tuyau d'aération de n'importe quel réservoir à

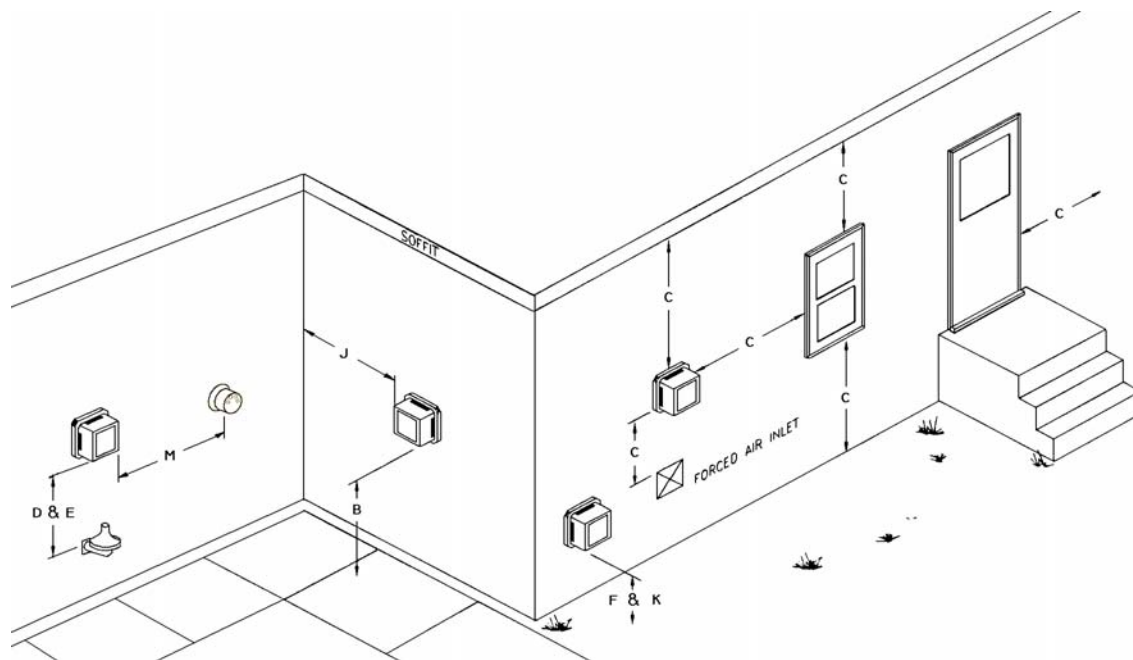

l'huile ou n'importe quel tuyau de remplissage de réservoir à l'huile.

- f) À moins de 1 pied (0.3 m) au-dessus du niveau de la terre et en dedans de 6 pieds (1.80 m) de n'importe quel entrée d'air de combustion, à moins que l'appareil en soit certifié autrement.
- g) En dedans de 6 pieds (1.80 m) de la frontière de la propriété.
- h) En dessous d'une véranda, d'un portique ou d'un patio.
- i) Que les gaz de fumée qui sont dirigés vers du matériel combustible ou n'importe quels autres ouvertures d'édifices environnants soient en dedans de 6 pieds (1.80 m).
- j) À moins de 3 pied (1 m) du coin intérieur d'un édifice en L.
- k) Que le bas de l'orifice de la terminaison du tuyau soit à 1 pied (0.3 m) au-dessus de n'importe quelle surface qui reçoit de la neige, de la glace ou des débris.
- l) Que les gaz de fumée se dirigent vers la brique, le recouvrement extérieur, ou tout autre construction, que la chaleur ou les gaz de fumée pourraient endommager.
- m) En dedans de 4 pieds (1.2 m) d'un événement mécanique.

La terminaison du tuyau peut être installée dans n'importe quel mur qui a une épaisseur minimum de 5", et une épaisseur maximum de 10".

3. INSTALLATION DE LA TERMINAISON DU TUYAU

Pour la pénétration dans le mur, sélectionnez un endroit qui se conforme au code de la localisation extérieure, aussi proche que possible de l'appareil, afin de maintenir l'espace libre aux combustibles et où la pente minimum de ¼ de pouce au pied vers l'appareil peut être maintenue.

1. Coupez un trou de 6½" de diamètre à travers le mur.
2. Enlevez le Manchon de Prise d'Air de la Terminaison.
3. Insérez la Terminaison à travers le mur par l'extérieur, fixez au mur avec 4 vis et scellez sur le mur avec un enduit étanche imperméable.
4. De l'intérieur de l'édifice, remplacez le Manchon de Prise d'Air, et immobilisez le manchon intérieur au manchon extérieur avec 2 vis. Fixez le manchon au mur avec 4 vis. S'assurez que le raccord de Prise d'Air est bien placé afin de faciliter la pose des accessoires et se soumettre au code.

4. TROUSSE POUR ÉLÉVATION DE LA TERMINAISON DU TUYAU

Cette trousse a été conçue pour augmenter la hauteur de la Terminaison du Tuyau d'environ 3 pieds, (voir le diagramme ci-dessous pour l'assemblage typique d'un Tuyau Élevé). C'est l'idéal où il peut y avoir une accumulation excessive de neige ou pour avoir la flexibilité requise afin d'obtenir les espaces libres minimum pour le niveau.

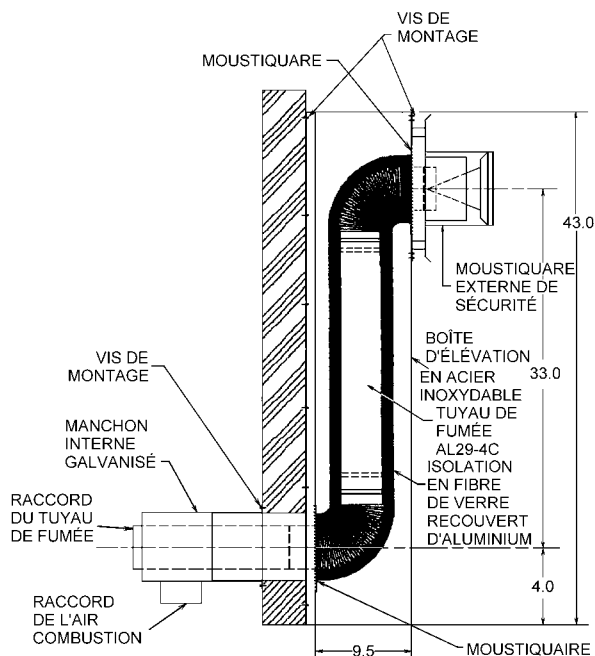

5. INSTALLATION DU TUYAU DE PRISE D'AIR DE LA VENTILATION DIRECTE SUR LE MUR DE CÔTÉ

▲ MISE EN GARDE

Un conduit flexible pour l'air de combustion n'est pas permis.

IMPORTANT: ON DOIT UTILISER DE L'AIR EXTÉRIEUR POUR LA COMBUSTION.

Les brûleurs à l'huile Beckett AFII et Riello 40BF ont été approuvés pour être utilisés avec l'air de combustion qui est amené de l'extérieur par conduit. Toutes les unités obtiennent de l'air extérieur par les moyens suivants:

Matériaux acceptables pour prise d'air de combustion:

Brûleur Beckett AFII -

- i. PVC, CPVC, ABS de classe 40 ou à Paroi Mince, (DWV) de 4 pouces.
- ii. PVC cellulaire
NOTE: Dépendant du diamètre intérieur du tuyau de plastique qui est utilisé, il faudra peut être ondulé le bout du raccord de l'air de combustion de la Terminaison pour pouvoir l'accorder.
- iii. Tuyau "C" de 4 pouces (tuyau simple galvanisé).
- iv. Tuyau d'aluminium rigide de 4 pouces (épaisseur de la paroi, 0.030").

Brûleur Riello 40F -

- i. PVC, CPVC, ABS de classe 40 ou à Paroi Mince, (DWV) de 2 pouces. Un tuyau de 4 pouces doit être utilisé à partir de la Terminaison pour se rendre à l'appareil où la Soupape de Décompression à Vide sera installée, puis le réduire pour un tuyau de 2 pouces pour le raccorder avec le brûleur.

Les tuyaux de prise d'air en plastique sont scellés en collant les tuyaux et les raccords avec du ciment / dissolvant. Le tuyau et les raccords de prise d'air en métallique doivent être scellés avec du ruban d'aluminium ou du ruban adhésif pour conduit, ou du ciment de silicone et fixés mécaniquement avec des vis.

La condensation peut être un problème durant certaines conditions climatiques. Il peut être nécessaire d'envelopper une partie ou tout le tuyau (particulièrement si le tuyau de prise d'air est en métal) avec du matériel d'isolation étanche.

▲ MISE EN GARDE

L'INSTALLATION D'UNE SOUPAPE DE DÉCOMPRESSION À VIDE EST OBLIGATOIRE.

Toutes les Unités à Ventilation Directe doivent être munies d'une Soupape de Décompression à Vide (SDV). La SDV est un dispositif de sécurité qui a pour but de fournir l'air de combustion au brûleur au cas où la terminaison de la prise d'air de combustion serait bouchée.

L'apparence est similaire à un registre barométrique ou un régulateur de tirage. La SDV doit être installée aussi proche que possible de l'appareil. Les SDV sont disponibles de la compagnie Field Controls Company.



VUE INTÉRIEURE DE LA TERMINAISON DU TUYAU

SOUPAPE DE DÉCOMPRESSION À VIDE (SDV)

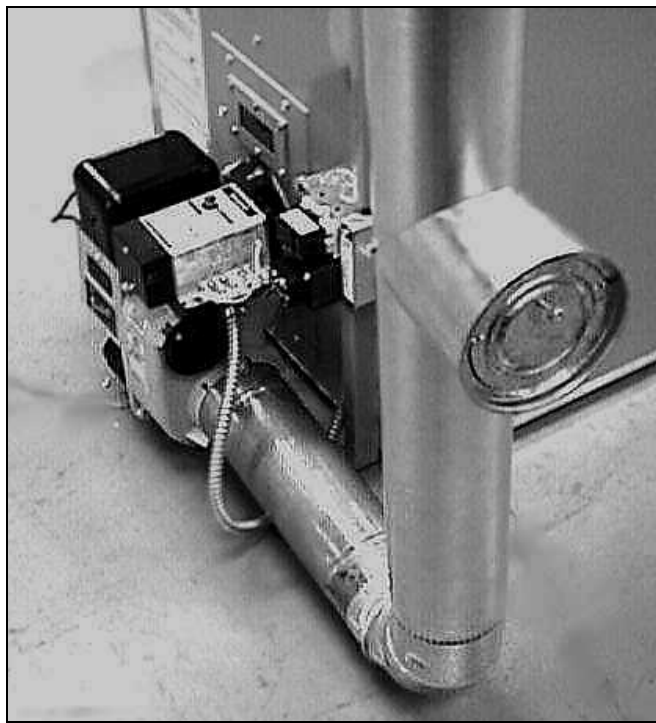

NOTE: LA SDV EST INSTALLÉE AUSSI PRÈS QUE POSSIBLE DU BRÛLEUR À L'HUILE.

6. INSTALLATION DE LA VENTILATION - TUYAU DIRECT SUR MUR DE CÔTÉ

UN (1) POUCE D'ESPACE LIBRE DU TUYAU AUX COMBUSTIBLES.

⚠ MISE EN GARDE

- **NE PAS ENFERMER LE TUYAU**
- **NE PAS FAIRE PASSER LE TUYAU À TRAVERS LES MURS, LES PLANCHERS OU LES PLAFONDS.**

INSTALLATION DU TUYAU À L'HUILE FLEXIBLE "CERAFLEX".

"CÉRAFLEX" est un tuyau à paroi double, c'est à dire que le matériel flexible pour la ventilation a besoin de juste un (1) pouce d'espace libre aux matériaux combustibles. L'intérieur du tuyau est fait d'acier inoxydable 316 de 3 pouces, avec un tuyau extérieur en aluminium de 2 plis. Un isolant pour haute température sépare l'intérieur et l'extérieur des tuyaux flexibles.

IMPORTANT: *Les terminaisons du tuyau et de la ventilation sont dédiées à la fournaise seulement, n'essayez pas de ventiler d'autres appareils par là.*

Généralement la ventilation doit être installée comme ce qui suit et se conformer au Code de l'Installation de tout Équipement Brûlant de l'Huile de l'ACN/CAN B139 (CSA) (pour le Canada) ou aux États-Unis, les Standards de l'Installation de tout Équipement Brûlant de l'Huile de l'ANPF 31 (NFPA) et /ou avec les codes et les règlements locaux.

- a. La longueur doit être aussi courte et droite que possible sans courbures non nécessaires.
- b. Il ne doit pas y avoir de inclinaison ou de courbures sur toute la longueur du tuyau.
- c. Le raccord ou le tuyau doit avoir une pente montante à partir de l'appareil d'au moins ¼" au pied.
- d. Ne pas courber le raccord ou le tuyau de plus de 90 degrés.
- e. Le tuyau peut être coupé à une longueur minimum de 5 pieds avec une scie à métal à dents fines (24 dents au pouce).
- f. Les bouts mâle et femelle des adaptateurs et des raccords doivent être nettoyés avec du dégraissant dissolvant pour frein, qui est libre de résidus.
- g. Appliquez un goutte minimum de ¼" d'Enduit de Cuivre de Si-Ultra qui est fourni, sur le bout extérieur mâle du tuyau au raccord de l'appareil. Adaptez le raccord au tuyau en le

tournant dans le sens inverse des aiguilles de l'horloge jusqu'à ce qu'il s'arrête. S'assurez que les filets du joint ne sont pas croisés. Resserrez l'attache engrenée sur le dessus extérieur.

⚠ AVERTISSEMENT

**Prendre toutes les précautions nécessaires!
Tous les bords de métal mince sont
extrêmement tranchants!**

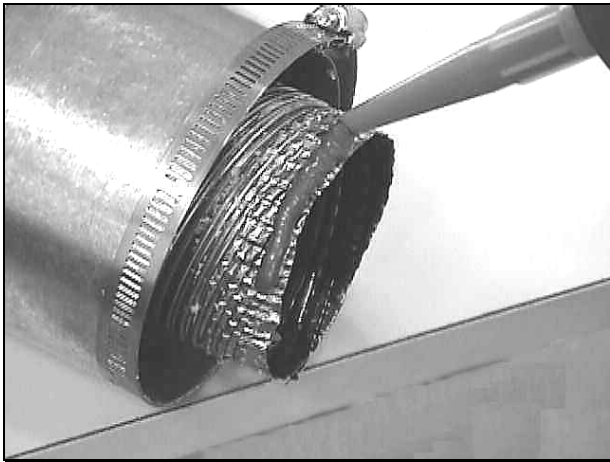

h. Appliquez un goutte minimum de ¼" du même enduit mentionné plus haut sur le bout intérieur femelle du raccord. Glissez le raccord pardessus le bout du collet de l'appareil jusqu'à ce qu'il s'arrête. Resserrez l'attache engrenée qui y est attachée.

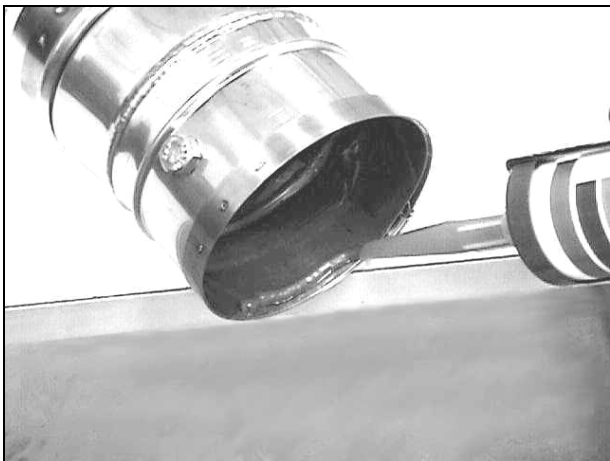

i. Supportez le tuyau à tous les 36" pour empêcher le fléchissement.



- j.** Fixez la Terminaison tel que décrit dans les deux étapes précédentes.
- k.** La longueur maximum du tuyau est de 20 pieds (utilisez une longueur de tuyau de 20 pieds). *Il est strictement défendu* de joindre des longueurs de tuyau ensemble (ex: 2 longueurs de 10 pieds).

Le Tuyau CeraFlex est disponible en troupes, ou comme pièces individuelles de votre Vendeur Olsen / Airco. Voir le Tableau D3, de la page suivante.

TABLEAU D3: PIÈCES POUR LA VENTILATION / GUIDE ASSORTI

MODÈLE	ITEMS EXPÉDIÉS AVEC LA FOURNAISE		ITEMS EXPÉDIÉS AVEC LA FOURNAISE				PIÈCES FOURNIES SUR LE CHAMP
			TERMINAISON STD OU ÉLEVÉ		VOTRE CHOIX DE		
	ITEM	P/N	ITEM	P/N	ITEM	P/N	
BCL	CFAA64P Raccord de L'Appareil	28966	CFOLT4C Terminaison du Tuyau à L'huile	28972	CFKOL 104 - 4" x 10' TUYAU CERAFLX	28969	Tuyauterie pour air de combustion. Soupape de décompression à vide.
			ou		CFKOL 154 - 4" x 15' TUYAU CERAFLX	29090	
			CFRBSOL4-2PC Tuyau à L'huile Élevé	29231	CFKOL 204 - 4" x 20' TUYAU CERAFLX	28970	
BFL	TUBE ASSEMBLÉ 6 x 4	28952	CFOLT4C Terminaison du Tuyau à L'huile	28972	CFKOL 104 - 4" x 10' TUYAU CERAFLX	28969	Tuyauterie pour air de combustion. Soupape de décompression à vide.
	et		ou		CFKOL 154 - 4" x 15' TUYAU CERAFLX	29090	
	CFAA44P Raccord de L'Appareil	28964	CFRBSOL4-2PC Tuyau à L'huile Élevé	29231	CFKOL 204 - 4" x 20' TUYAU CERAFLX	28970	
BML	CFAA53P Raccord de L'Appareil	28965	CFOLT4C Terminaison du Tuyau à L'huile	28972	CFKOL 103 - 3" x 10' TUYAU CERAFLX	28967	Tuyauterie pour air de combustion. Soupape de décompression à vide.
			ou		CFKOL 153 - 3" x 15' TUYAU CERAFLX	29089	
			CFRBSOL4-2PC Tuyau à L'huile Élevé	29231	CFKOL 203 - 3" x 20' TUYAU CERAFLX	28968	
HML	TUBE ASSEMBLÉ 6 x 4	28952	CFOLT4C Terminaison du Tuyau à L'huile	28972	CFKOL 103 - 3" x 10' TUYAU CERAFLX	28967	Tuyauterie pour air de combustion. Soupape de décompression à vide.
	et		ou		CFKOL 153 - 3" x 15' TUYAU CERAFLX	29089	
	CFAA43P Raccord de L'Appareil	28963	CFRBSOL4-2PC Tuyau à L'huile Élevé	29231	CFKOL 203 - 3" x 20' TUYAU CERAFLX	28968	
WML	TUBE ASSEMBLÉ 6 x 4	28952	CFOLT4C Terminaison du Tuyau à L'huile	28972	CFKOL 103 - 3" x 10' TUYAU CERAFLX	28967	Tuyauterie pour air de combustion. Soupape de décompression à vide.
	et		ou		CFKOL 153 - 3" x 15' TUYAU CERAFLX	29089	
	CFAA43P Raccord de L'Appareil	28963	CFRBSOL4-2PC Tuyau à L'huile Élevé	29231	CFKOL 203 - 3" x 20' TUYAU CERAFLX	28968	

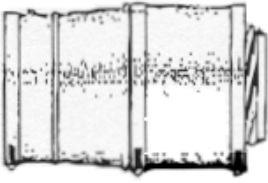
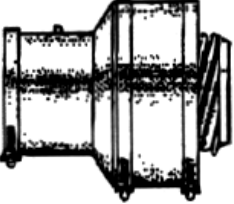
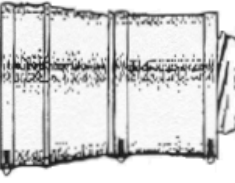
IDENTIFICATION DES PIÈCES

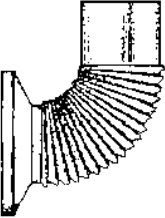
ILLUSTRATION	DESCRIPTION	PIÈCE NO.	UTILISÉE AVEC
	<p style="text-align: center;">CFAA43P Raccord de l'appareil</p>	<p style="text-align: center;">28963</p>	<p style="text-align: center;">HML, WML</p>
	<p style="text-align: center;">CFAA44P Raccord de l'appareil</p>	<p style="text-align: center;">28964</p>	<p style="text-align: center;">BFL</p>
	<p style="text-align: center;">CFAA53P Raccord de l'appareil</p>	<p style="text-align: center;">28965</p>	<p style="text-align: center;">BML</p>
	<p style="text-align: center;">CFAA64P Raccord de l'appareil</p>	<p style="text-align: center;">28966</p>	<p style="text-align: center;">BCL</p>
	<p style="text-align: center;">CFAE64 Coude Raccord Assemblé</p>	<p style="text-align: center;">28952</p>	<p style="text-align: center;">BFL, HML, WML</p>

Les vents violents peuvent affecter de façon défavorable le procédé de combustion; c'est pourquoi il faut éviter de placer la terminaison sur des murs qui font face aux vents prédominants.

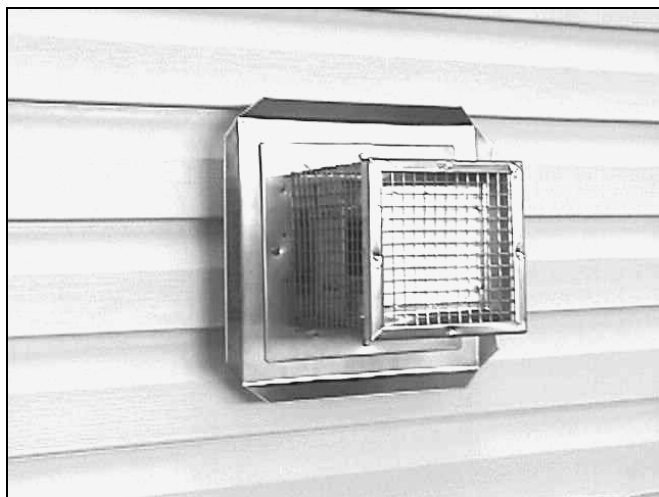

INSTALLATION TYPIQUE D'UNE TERMINAISON STANDARD

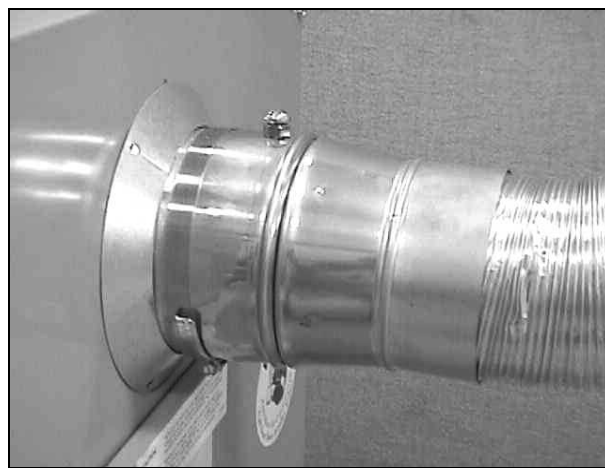

RACCORD TYPIQUE D'UN APPAREIL AVEC UN POINT D'ACCÈS POUR ESSAI.

Quand la fournaise a atteint un "état stable", après approximativement 15 minutes, enlevez le boulon du centre de l'adaptateur de l'Appareil à la fournaise. Réglez le registre de l'air de combustion pour obtenir d'une TRACE à ZÉRO de fumée.

7. FONCTIONNEMENT DES BRÛLEURS À L'HUILE

Une fois que le tuyau pour la fumée et que le tuyau de prise d'air sont installés, suivez les instructions suivantes pour ajuster le brûleur:

- Coupez le courant électrique à la fournaise.
- Installez une jauge pour la pression de l'huile dans l'orifice de pression de la pompe à l'huile. (Se référer à la feuille de spécification de la pompe à l'huile qui est incluse avec les instructions du brûleur & les Instructions sur l'Installation de la Fournaise).
- Rétablir le courant électrique à la fournaise.
- Démarrez la fournaise et purgez tout l'air des conduits de l'huile.
- Réglez l'air du brûleur pour l'allumage initial tel qu'indiqué dans la section suivante pour les brûleurs AFII ou 40BF.
- Fermez la soupape de purge et allumez l'unité.
- Donnez le temps à la fournaise de se réchauffer aux températures normales du fonctionnement. Durant ce temps, réglez la pression de la pompe selon les données qui sont dans l'Appendice A, Tableau A-2, et A-5 du Manuel d'Installation de la Fournaise.

BRÛLEUR BECKETT AFII:

Réglages Approximatifs de L'Air		
Taux de Chauffe	Réglages du Cadran	
	AFII 85	AFII 150
0.40 to 0.65	3	-
0.60 to 0.75	4	-
0.70 to 0.85	5	-
0.75 to 1.00		2
0.95 to 1.20	-	4.5

En vous servant du graphique ci-dessus, sélectionnez le réglage du cadran qui s'accorde le mieux au taux de chauffe requis. Ce réglage initial devrait être adéquat pour faire démarrer le brûleur. Des ajustements finals seront requis une fois que le brûleur aura été démarré.

DERNIERS AJUSTEMENTS

- Faire une lecture du point de fumée afin de s'assurer qu'il n'y a pas plus qu'une trace de fumée.
- En se servant d'instruments adaptés pour la vérification du CO₂ (ou O₂) mesurez les produits de combustion. Le CO₂ dans la cheminée devrait avoir un minimum de 12% de CO₂ (4.6% de O₂) à une trace de fumée. Pour que le brûleur fonctionne proprement, ouvrez le contrôle de l'air afin d'introduire un

excès d'air dans le système pour réduire le CO₂ de 10% du point original de la trace.

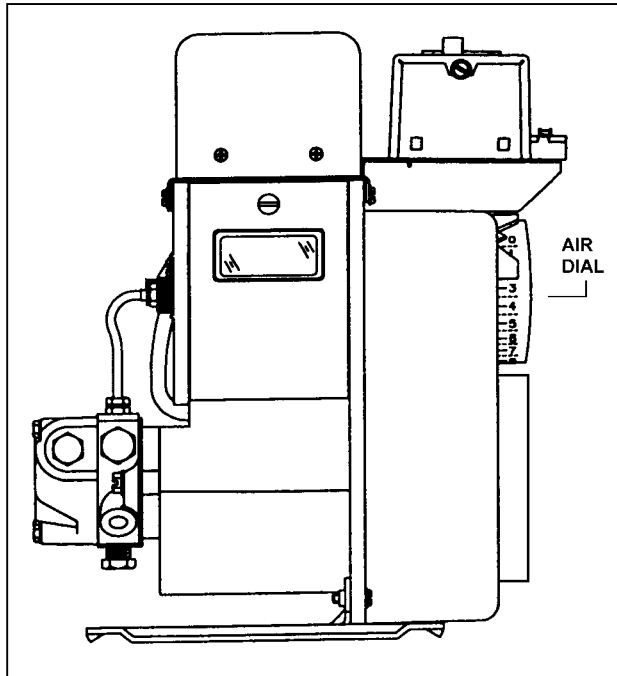

BRÛLEUR À L'HUILE BECKETT AFII

EXEMPLE: 12% de CO₂ moins 1.2 (qui est 10% de 12) égale 10.08% de CO₂.

- Quand la combustion adéquate & les lectures du point de fumée ont été atteintes, resserrez la vis d'immobilisation sur le cadran.
- Vérifiez de nouveau le tirage, la fumée et la combustion.

BRÛLEUR RIELLO 40BF:

Taux de Chauffe	Réglages Approximatifs de L'Air	
	Réglages du Registre de L'Air	
	40BF3	40BF5
0.50	3.2	-
0.60	3.8	-
0.75	4.4	-
0.80	5	-
0.95	7	-
0.70	-	3.3
0.80	-	3.6
0.90	-	3.8
1.00	-	4.2
1.20	-	4.5

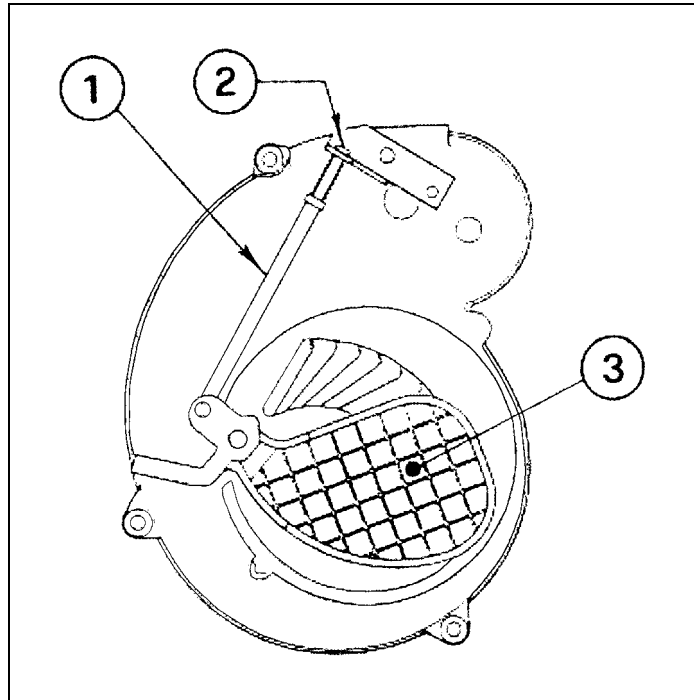

RIELLO BF40 OIL BURNER

Pour ajuster le réglage initial du registre d'air, enlevez le couvercle du brûleur et tournez la vis d'ajustement du registre d'air (2) jusqu'à ce que le dessus du bord du registre d'air (3) soit aligné avec le numéro correspondant comme le montre le graphique ci-dessus.

- D'autres ajustements peuvent être faits même si le couvercle du brûleur est en place en dévissant le bouchon sur le couvercle. Tournez la vis dans le sens de l'horloge pour augmenter l'air de combustion ou dans le sens contraire de l'horloge pour diminuer l'air combustion.
- La position finale du registre varie avec chaque installation. Se servir d'instruments pour établir les réglages indiqués pour le CO₂ maximum et une lecture de point de fumée de zéro. Quand l'ajustement est correct, remplacez le bouchon de plastique sur le trou de l'ajustement de l'air.
- Vérifiez de nouveau le tirage, la fumée et la combustion.

AVERTISSEMENT

Riello burner pressure gauge threads are British Parallel Thread design. A test gauge with an NPT fitting will ruin the pump body. Use a Riello pressure gauge or an adapter.

NOTE: Il peut y avoir des variations dans les gaz de fumée, de la fumée, le CO₂ et les lectures de la température quand le couvercle du brûleur est remis en place. C'est pourquoi, le couvercle du brûleur **doit** être en place quand il est temps de faire les derniers ajustements pour obtenir les résultats adéquats.

8. AJUSTEMENTS DU RÉGLAGE DE LA FOURNAISE

1. Vérifiez l'augmentation de la température du système.
2. *L'augmentation de la température est la différence entre la température de l'air de retour mesurée à l'endroit le plus rapproché de l'entrée d'air de retour et de la température de l'approvisionnement d'air qui est mesurée à l'endroit le plus rapproché de la sortie de la fournaise.* L'augmentation de la température du système va varier entre 65°F et 85°F. Si la température devient trop élevée, la circulation d'air doit être augmentée. Si la température baisse trop l'éventail devra être ralenti.
3. Ajustez le minutage de l'après purge entre de 3 à 5 minutes. Plus de temps pour l'après purge peut aider à contrôler les odeurs d'huile.
4. Arrêter le brûleur. Observez le thermomètre pour conduit dans le courant atmosphérique de l'approvisionnement, notez à quel degré est la température au moment de l'arrêt du souffleur. Des ajustements à l'éventail peuvent être faits en déplaçant les leviers de "éventail ouvert" (fan on) et "éventail fermé" (fan off). **PAR EXEMPLE:** Si le réglage de "éventail fermé" (fan off) était à 100° quand il a été observé, et que la température actuelle "éventail fermé" (fan off) tel qu'exposé sur le thermomètre du conduit est de 110°F, le

réglage de "éventail fermé" (fan off) du contrôle éventail / limite peut être remis à 90° (une encoche vers la gauche), pour que l'arrêt se produise à 100°F. Normalement, le réglage de "éventail ouvert" (fan on) est réglé pour être approximativement à 30° plus haut que le réglage de "éventail fermé" (fan off).

5. Pour vérifier le fonctionnement de l'interrupteur de limite, couper le courant à la fournaise. Enlevez temporairement le fil neutre du moteur du souffleur à conduite directe. Remettre le courant électrique à la fournaise et réglez le thermostat au-dessus de la température de la pièce. Après que le brûleur a fonctionné pour de 3 à 4 minutes, le contrôle de limite devrait arrêter le brûleur. On peut suivre de près les progrès vers l'arrêt de haute limite en surveillant le cadran sur le contrôle de éventail / limite. Quand la vérification du fonctionnement de la limite est terminée, coupez le courant électrique à la fournaise, remplacez le fil neutre du moteur du souffleur et rebranchez le courant. Le souffleur devrait démarrer immédiatement. Une fois que la température a descendue, le brûleur à l'huile va se remettre en marche et continuer jusqu'à ce que le thermostat soit satisfait. Remettre le réglage du thermostat à une température plus confortable.
6. Réglez l'ajustement de l'anticipateur de chaleur du thermostat (s'il y en a un), en enlevant le fil "R" ou "W" du thermostat, puis lire le tirage ampère entre les deux fils.

NOTE: LA FOURNAISE DEVRAIT FAIRE AU MOINS TROIS CYCLES DE CHAUFFAGE AVANT QUE L'INSTALLATEUR QUITTE LE LIEU DE L'INSTALLATION, AFIN DE S'ASSURER QUE TOUS LES CONTRÔLES FONCTIONNENT ADÉQUATEMENT TEL QUE QUAND ILS ONT ÉTÉ VÉRIFIÉS.

NOTE: TOUS LES JOINTS DE VENTI-LATION DU SYSTÈME QUI ONT DE LA PRESSION POSITIVE DOIVENT ÊTRE VÉRIFIÉS POUR ÊTRE CERTAIN QU'IL N'Y A PAS DE FUITES AVANT DE PARTIR DU SITE DE L'INSTALLATION.

9. SÉQUENCE DU FONCTIONNEMENT

1. La température de la pièce descend et le thermostat demande pour de la chaleur.
2. Le pré-purge commence et dure pour de 5 à 10 secondes.
3. Le solénoïde de l'huile s'ouvre et permet à l'huile d'atteindre les Électrodes du Brûleur, le Brûleur s'allume.
4. Le cad-élément décèle la lumière venant de la combustion, il rompt le circuit de sécurité du contrôle primaire, permettant ainsi à la combustion de continuer.
5. Après de 15 à 45 secondes (dépendant des caractéristiques du contrôle primaire), l'étincelle électrique qui est en travers des pointes de l'électrode s'arrête et la combustion continue.
6. L'augmentation de la température de la fournaise fait fermer les contacts de l'interrupteur éventail / limite et démarrer le souffleur.
7. La fournaise continue de fonctionner et va éventuellement atteindre un "état stable", le point où la température du système se stabilise.
8. La température de la pièce s'élève, le thermostat est satisfait et les contacts du chauffage s'ouvrent.
9. L'électrovanne de l'huile se ferme, la combustion s'arrête, le moteur du brûleur continue pour compléter son Cycle d'Après-Purge. L'Après-Purge va continuer de fonctionner pour environ 6 minutes dépendant du réglage de l'interrupteur du contrôle.
10. Le refroidissement de la température de la fournaise fait ouvrir les contacts du contrôle et le souffleur s'arrête.
11. La fournaise reste inactive jusqu'au nouvel appel pour de la chaleur.

10. DERNIÈRE VÉRIFICATION

Avant de faire le cycle de la dernière vérification, examinez avec soins tout le système de tuyaux pour voir s'il y a des fuites. Ce peut être fait en vaporisant une solution savonneuse sur tous les joints et surveillez s'il y a des bulles durant le pré-purge. Le tuyau qui est chaud peut être vérifié avec une chandelle allumée pour voir s'il y a des mouvements d'air autour des jointes et des agrafes.

S'assurez que tous les dispositifs de sécurité et les composantes électriques ont été réglés pour un fonctionnement normal. S'assurez que tous les raccords électriques sont bien serrés et que tous les fils sont bien immobilisés.

IMPORTANT: S'il-vous-plaît assurez vous que le propriétaire a été informé et qu'il a bien compris ce qui suit:

1. Où est placé le disjoncteur ou le fusible dans le panneau électrique central.
2. Où est situé l'interrupteur de la fournaise, et où sont les positions "ouvert" et "fermé" de l'interrupteur si ce n'est pas évident.
3. Où est située la soupape de fermeture de l'huile sur le réservoir à l'huile.
4. De garder les alentours de la terminaison du tuyau libre de neige, de glace et de débris.
5. Comment le thermostat fonctionne ainsi que les accessoires qui s'y rattachent.
6. Comment fonctionne le bouton de remise en marche qui est sur le contrôle primaire, **et tout spécialement quand il ne faut pas pousser le bouton de remise en marche.**
7. Comment et où vérifier visuellement le système de ventilation pour les fuites ou autres problèmes.
8. Comment vérifier, nettoyer et remplacer le filtre à air, et des autres procédés d'entretien qui sont faits par le propriétaire.
9. Qui appeler en cas de service d'urgence de même que pour le service annuel routinier.
10. Les termes et les conditions de garantie du manufacturier et de la garantie du contractant.

11. RÉFÉRENCES POUR LE PROPRIÉTAIRE

NOTES:

No. Du Modèle:	
No. De Série:	
Date de l'Installation:	
Contractant:	
Contact:	
Adresse:	
Code postal:	
No de Téléphone:	
No. Après les Heures:	

Si différent du contractant de l'Installation:

Tech. De Service:	
No de Téléphone:	
No. Après les Heures:	

Fournisseur de Combustible:

Fournisseur du Combustible:	
Contact:	
No de Téléphone:	
No. Après les Heures:	

ECR International Limited – Olsen Division

P.O. Box 900, 6800 Base Line, Wallaceburg, Ontario, Canada, N8A 5E5, Tel: (519) 627-0791 Fax: (519) 627-4719

www.ecrinternational.com/ecrltd/